

Zubehör / Accessories / Accessoires / Accesorios		BZ	FZ
5 250930 0 <b>DE</b> Universalfräsrahmen / <b>EN</b> Universal milling frame / <b>FR</b> Cadre de fraisage universel / <b>ES</b> Marco universal de fresado		■	■
5 251148 5 <b>DE</b> Frässhablone Stufe 1 / <b>EN</b> Milling template level 1 / <b>FR</b> Gabarit de fraisage niveau 1 / <b>ES</b> Plantilla de fresado nivel 1		■	■
5 251149 5 <b>DE</b> Frässhablone Stufe 2 / <b>EN</b> Milling template level 2 / <b>FR</b> Gabarit de fraisage niveau 2 / <b>ES</b> Plantilla de fresado nivel 2		■	■

**i** Fräsdaten im Produktselektor / Milling data in the product selector /  
Données de fraisage dans le sélecteur de produits / Datos de fresado en el selector de productos: [www.simonswerk.com](http://www.simonswerk.com)

**Verstellung / Adjustment / Réglage / Ajuste** » BZ | FZ

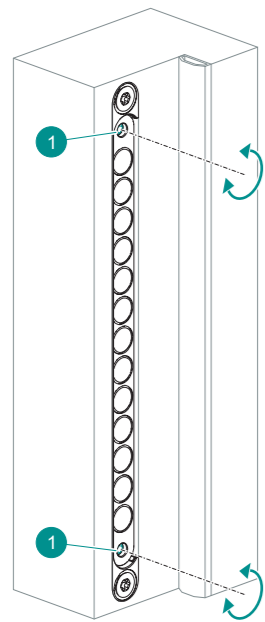

**Verstellung der Schließkraft / Adjusting the closing force / Réglage de la force de fermeture / Ajuste de la fuerza de cierre**

**DE** Mit **1** gleichmäßig den Abstand zwischen den Schließmagneten verändern, um die gewünschte Schließkraft einzustellen. Den Kontakt zwischen den Schließmagneten vermeiden!

**EN** Use **1** to evenly adjust the spacing between the closing magnets so that the desired closing force can be set. Avoid contact between the closing magnets!

**FR** Avec **1**, modifier uniformément la distance entre les aimants de fermeture pour régler la force de fermeture souhaitée. Éviter le contact entre les aimants de fermeture !

**ES** Con **1**, modifique uniformemente la distancia entre los imanes para ajustar la fuerza de cierre adecuada. ¡Evite que los imanes de cierre entren en contacto!

<b>DE</b> Montageanleitung Nur für Fachpersonal!	<b>EN</b> Assembly instructions Only for specialist personnel!	<b>FR</b> Instructions de montage Uniquement pour le personnel spécialisé !	<b>ES</b> Instrucciones de montaje ¡Sólo para personal especializado!
---	---	--	--

**KEEP CLOSED KCM 50/50**

<b>DE</b> Schließmagnet	<b>EN</b> Closing magnet	<b>FR</b> Aimant de fermeture	<b>ES</b> Imán de cierre
-------------------------	--------------------------	-------------------------------	--------------------------

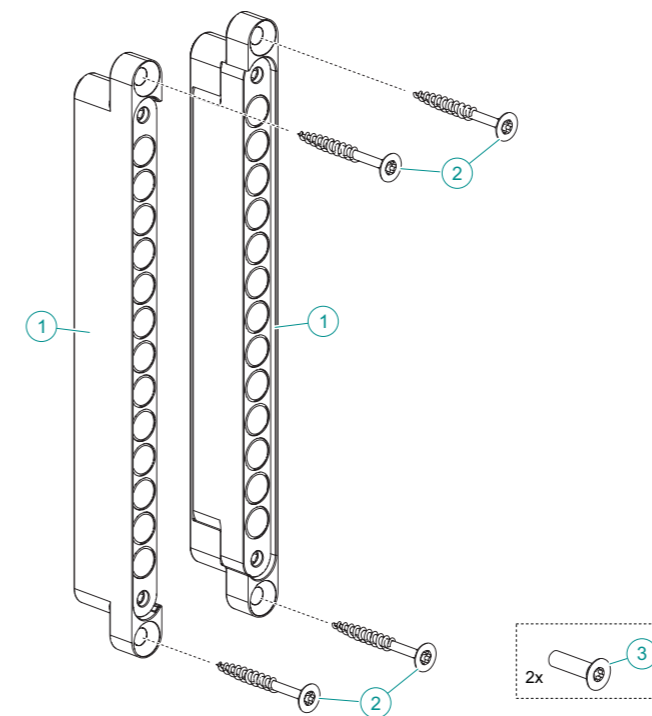

**Lieferumfang / Scope of supply / Livraison / Material incluido**

2x	<b>DE</b> Schließmagnet / <b>EN</b> Closing magnet / <b>FR</b> Aimant de fermeture / <b>ES</b> Imán de cierre	<b>1</b>
4x	4,5x40 mm	<b>2</b>
2x	M5x20 mm	<b>3</b>

**Notwendiges Werkzeug / Tools required / Outil nécessaire / Herramienta necesaria**



**i Hinweise**

**DE** Technische Informationen auf Webseite oder im Produktkatalog berücksichtigen.

**i Notes**

**EN** Observe technical information on the website or in the product catalogue.

**i Consignes**

**FR** Tenir compte des informations techniques figurant sur le site Internet ou dans le catalogue de produits.

**i Notas**

**ES** Tenga en cuenta las informaciones técnicas que se encuentran en la página web o en el catálogo de productos.

2 850271 0 00000\_a

Montage / Assembly / Montage / Montaje

**i Hinweise / Notes /  
Consignes / Notas**

**DE** Die Zarge im Bereich des Schließmagneten druckfest hinterfütern und anschließend die Zarge an der Wandleibung mechanisch befestigen. Durch die hohe Magnetkraft könnte sich sonst die Zarge verziehen.

Den Kontakt zwischen den Schließmagneten vermeiden!

**EN** Back line the frame in the area of the closing magnet so that it is pressure-tight and then mechanically fix the frame to the wall opening. The frame could otherwise distort due to the high magnetic force.

Avoid contact between the closing magnets!

**FR** Rembourrer par derrière, pour résister à la pression, le dormant dans la zone de l'aimant de fermeture et ensuite fixer mécaniquement le dormant à la maçonnerie de l'embrasure. Sinon, le dormant pourrait se déformer en raison de la force magnétique importante.

Eviter le contact entre les aimants de fermeture !

**ES** Rellene el marco en la zona del imán de cierre para que resista la presión y, a continuación, fije mecánicamente el marco a la jamba de la pared. De lo contrario, el marco podría deformarse debido a la elevada fuerza magnética.

¡Evite que los imanes de cierre entren en contacto!

**Blockzarge / Block frame / Bloc porte / Marco macizo**

1.

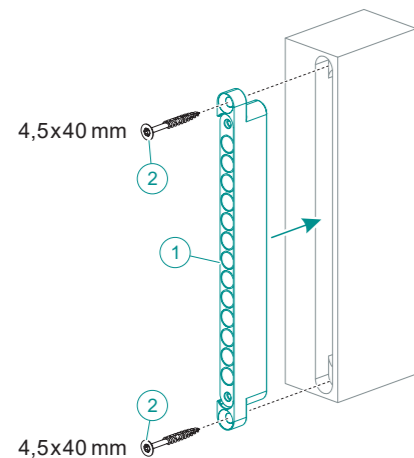

**DE** Den Schließmagneten ① in den Türflügel einsetzen, den Türflügel vorbohren und den Schließmagneten mit den 2 Schrauben ② befestigen.

**EN** Insert the closing magnet ① into the door part, pre-drill the door part and fix the closing magnet with the 2 screws ②.

**FR** Insérer l'aimant de fermeture ① dans la porte, percer un avant-trou dans la porte et fixer l'aimant de fermeture avec les 2 vis ②.

**ES** Inserte el imán de cierre ① en la hoja, realice las perforaciones en la hoja y fije el imán de cierre con los 2 tornillos ②.

2.

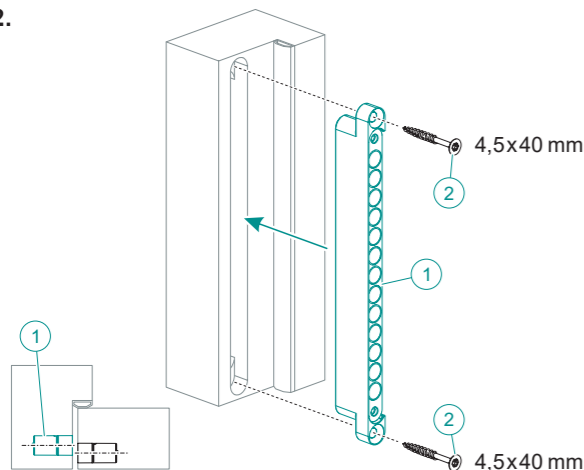

**DE** Den anderen Schließmagneten ① ausrichten und in die Zarge einsetzen, die Zarge vorbohren und den Schließmagneten mit den 2 Schrauben ② befestigen.

**EN** Align and insert the other closing magnet ① into the frame, pre-drill the frame and fix the closing magnet with the 2 screws ②.

**FR** Aligner et insérer l'autre aimant de fermeture ①, percer un avant-trou dans le dormant et fixer l'aimant de fermeture avec les 2 vis ②.

**ES** Alinee e inserte el otro imán de cierre ① en el marco, realice las perforaciones en él y fije el imán de cierre con los 2 tornillos ②.

**Holzfutterzarge / Wooden casing frame / Ebrasement chambranle / Marco hueco de madera**

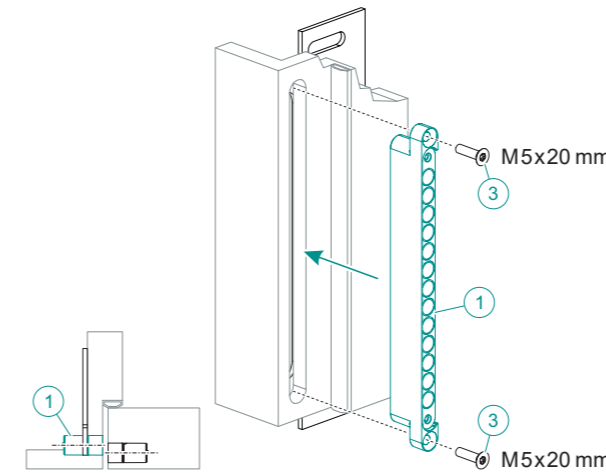

**DE** Zur Stabilisierung rückseitig die Befestigungsplatte (KCM 50 FZ) verschrauben. Den Schließmagneten mit den 2 Schrauben ③ an der Befestigungsplatte befestigen (8 Nm).

**EN** Screw down the fixing plate (KCM 50 FZ) for stabilization on the rear side. Fix the closing magnet to the fixing plate using the 2 screws ③ (8 Nm).

**FR** Pour stabilisation, visser à l'arrière la plaque de fixation (KCM 50 FZ). Fixer l'aimant de fermeture avec les 2 vis ③ à la plaque de fixation (8 Nm).

**ES** La placa de fijación (KCM 50 FZ) se debe atornillar para estabilizar la bisagra. Fije el imán de cierre con los 2 tornillos ③ en la placa de fijación (8 Nm).

Türflügel  
Door part  
Porte  
Hoja de la puerta

Innensechskant  
Hexagon socket  
Six pans creux  
 Llave Allen  
TORX®

**BZ** Blockzarge  
Block frame  
Bloc porte  
Marco macizo

**FZ** Holzfutterzarge  
Wooden casing frame  
Ebrasement chambranle  
Marco hueco de madera