

INSTRUCCIONES DE INSTALACIÓN PARA START EN LA SUPERFICIE

Herramientas: Sierra caladora y lima.

- Instale en los puertos libres los jacks para conexiones de datos deseados, utilizando el instructivo adjunto para el Equipo de adaptadores de Voz y Datos (BE01421). Cablear los jacks según requerimientos.
- Deslice los cables de energía y los cables de transmisión de voz y datos a través de tapa trasera de START.
- Trace sobre la cubierta un rectángulo con las dimensiones apropiadas de acuerdo al número de puertos de conexión (ver tabla adjunta), asegúrese que quede perfectamente alineada y que no existan soportes o elementos bajo la cubierta que puedan interferir con la abertura.
- Con la sierra caladora corte a lo largo de las líneas del perímetro previamente trazadas.

Nota: Medidas indicadas en milímetros.
Este dibujo no está a escala.

START	Largo "X" (mm)
2 Puertos	90
3 Puertos	135
4 puertos	180

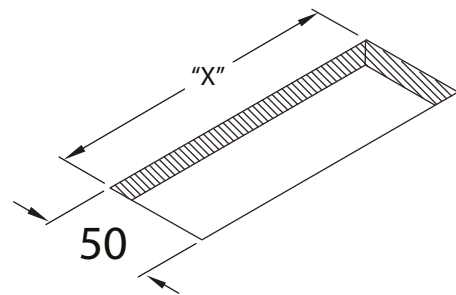
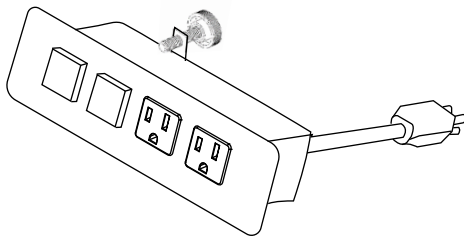

- Asegure que el START pase libremente por la abertura, de existir alguna obstrucción, utilice la lima para remover las interferencias.
- Inserte el START en la abertura. Coloque los "Clips" de fijación en posición y ajústelos a la cubierta (ver imágenes correspondientes).

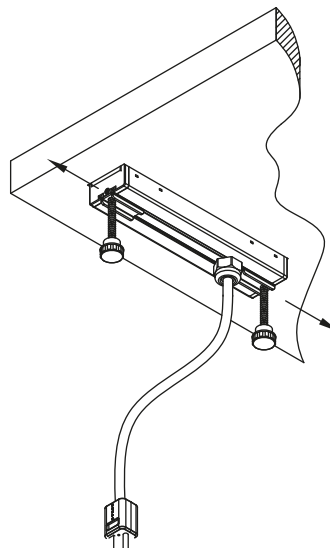
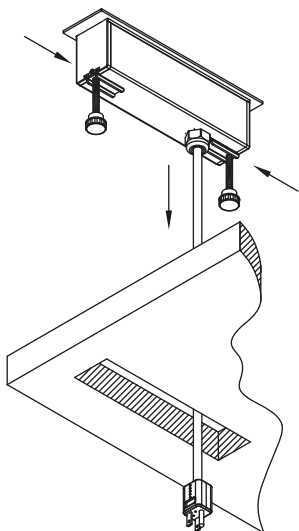

- Ajuste las perillas hasta que el START quede asegurado (ver imágenes correspondientes).

